

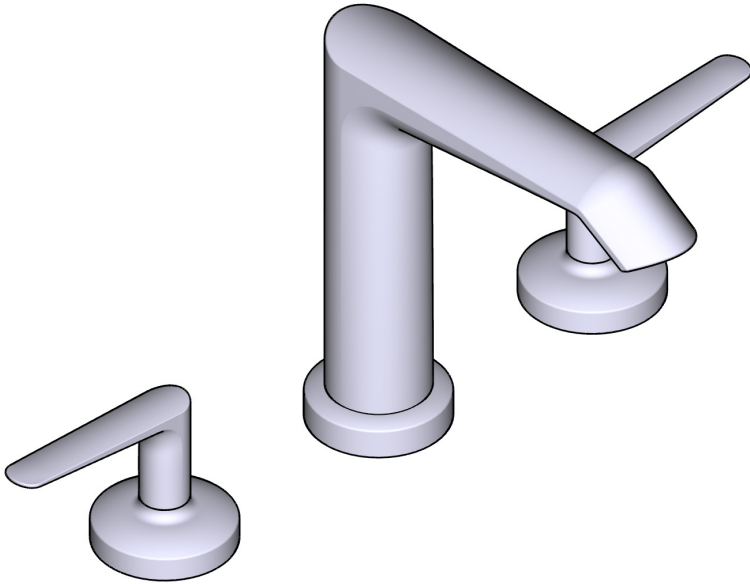

INSTRUCTION MANUAL
MANUEL D'INSTRUCTIONS
MANUAL DE INSTRUCCIONES



Widespread Lavatory Faucet
Robinet de lavabo 8"
Llave de Lavabo con dos Asas

HELPFUL TOOLS

For safety and ease of installation, the use of these helpful tools is recommended.

OUTILS UTILES

Pour des raisons de sécurité et de facilité d'installation, l'utilisation de ces outils utiles est recommandée.

HERRAMIENTAS ÚTILES

Por seguridad y facilidad de instalación, se recomienda el uso de estas útiles herramientas.

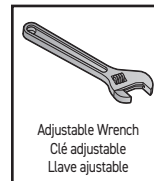

A DISTINCTIVE MEMBER OF THE HOUSE OF ROHL
UN MEMBRE DISTINCTIF DE HOUSE OF ROHL
MIEMBRO DISTINTIVO DE LA FAMILIA HOUSE OF ROHL

Parts List

- | | |
|--|----------------------------|
| A. Handles (x2) | G. Spout Mounting Hardware |
| B. Stem Adapter (x2) | H. Widespread Hose Tee |
| C. Handle Hub Kit (x2) | I. Widespread Hose |
| D. Valve Body Mounting Hardware Kit (x2) | J. Valve Body (x2) |
| E. Spout | K. Cartridges (x2) |
| F. Spout Base & Gasket | L. Supply Lines (x2) |

Liste des pièces

- | | |
|-------------------------------------|------------------------------------|
| A. Poignée (x2) | G. Quincaillerie de montage du bec |
| B. Adaptateur de cartouche (x2) | H. Raccord en T |
| C. Trousse de moyeu de poignée (x2) | I. Boyau de robinet |
| D. Kit d'attache (x2) | J. Pivot (x2) |
| E. Bec | K. Cartouche (x2) |
| F. Anneau de base du bec | L. Conduite d'alimentation (x2) |

Lista de piezas

- | | |
|---|--|
| A. Asas (x2) | G. Accesorios de montaje de la boquilla |
| B. Adaptador del eje (x2) | H. Conector en T |
| C. Kit de buje de manija (x2) | I. Manguera para llave de lavabo con dos asas |
| D. Kit de accesorios de montaje del cuerpo de la válvula (x2) | J. Cuerpo de la válvula (x2) |
| E. Llave | K. Cartuchos (x2) |
| F. Base de la boquilla y junta | L. Manguera para llave de lavabo con dos asas (x2) |

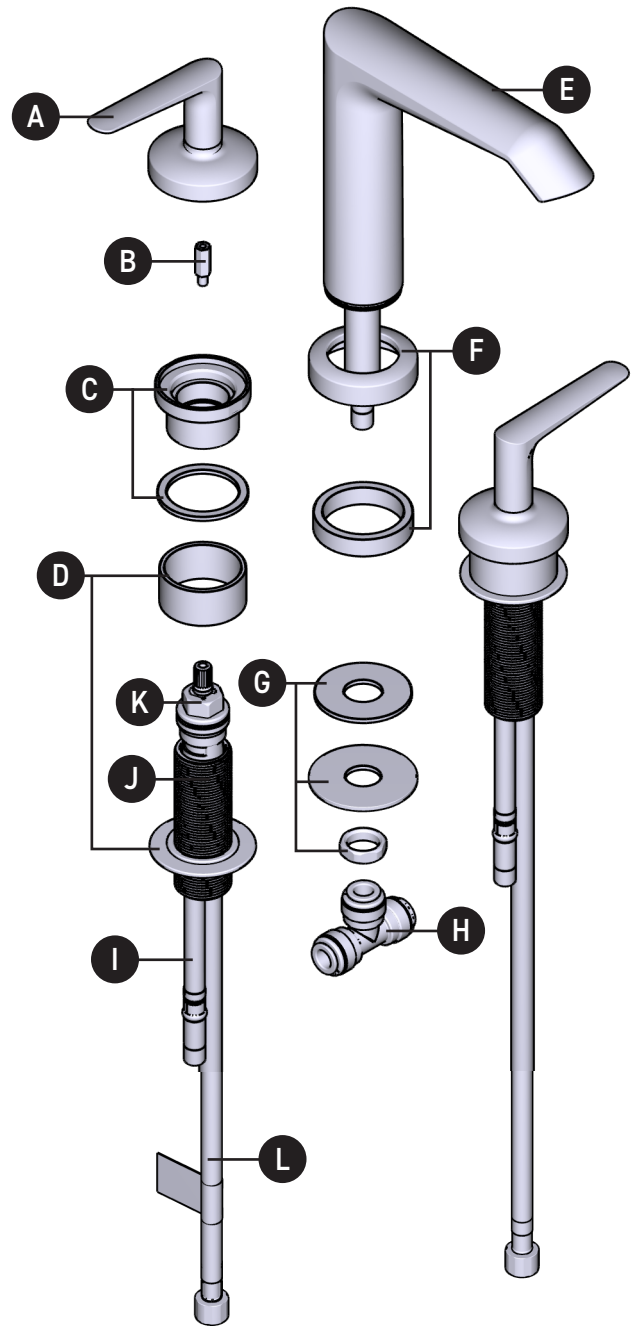

CAUTION – TIPS FOR REMOVAL OF OLD FAUCET:

Always turn water supply OFF before removing existing faucet or disassembling the valve. Open faucet handle to relieve water pressure and ensure that complete water shut-off has been accomplished.

ATTENTION – CONSEILS POUR LE RETRAIT DE L'ANCIEN ROBINET:

Toujours couper l'alimentation en eau avant de retirer ou de démonter le robinet. Ouvrir le robinet pour libérer la pression d'eau et pour s'assurer que l'alimentation en eau a bien été coupée.

PRECAUCIÓN – CONSEJOS PARA CAMBIAR LA LLAVE MEZCLADORA:

Siempre CIERRE la toma de agua antes de quitar la llave existente o desmontar la válvula. Abra la llave para liberar la presión, y asegúrese de que esté bien cerrada el agua.

Icon Legend/ Légende des icônes/ Leyenda de Iconos/



Warning
Avertissement
Advertencia



Above sink
Au-dessus du lavabo
Encima del lavabo



Below sink
En dessous du lavabo
Debajo del fregadero

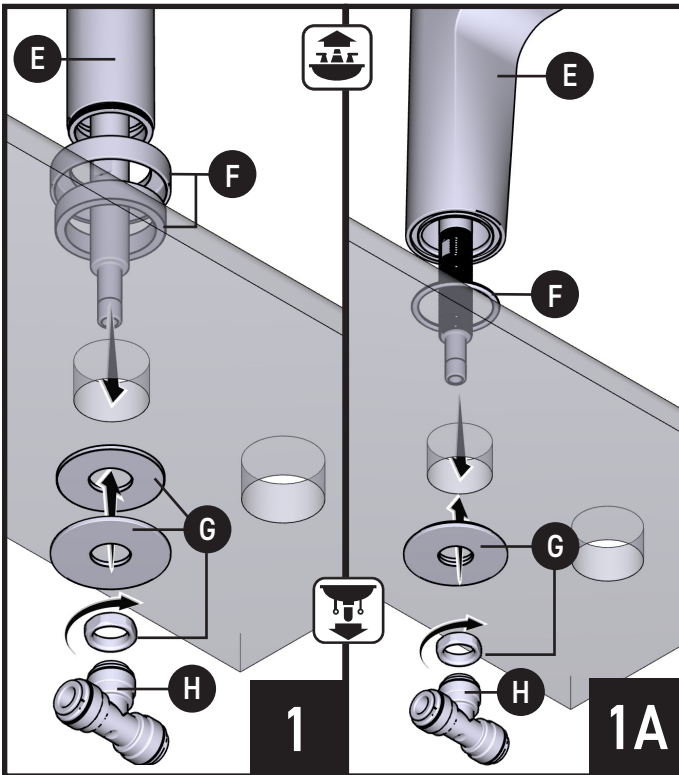

1. Install Spout (E) Spout Base & Gasket (F) into sink hole. Install Mounting Hardware (G) & Tee (H) to secure to sink. **1A** shows optional non-spout base installation.
1. Installer le bec (E), la base de bec et le joint d'étanchéité (F) dans l'ouverture du lavabo. Installer la quincaillerie de montage (G) et le raccord en T (H) pour fixer le lavabo. Suivre **1A** pour l'installation du bec sans la base.
1. Instale la boquilla (E), la base de la boquilla y la junta (F) en el orificio del fregadero. Instale los accesorios de montaje (G) y el conector en T (H) para asegurar el fregadero. **1A** muestra la instalación opcional de la base sin boquilla.

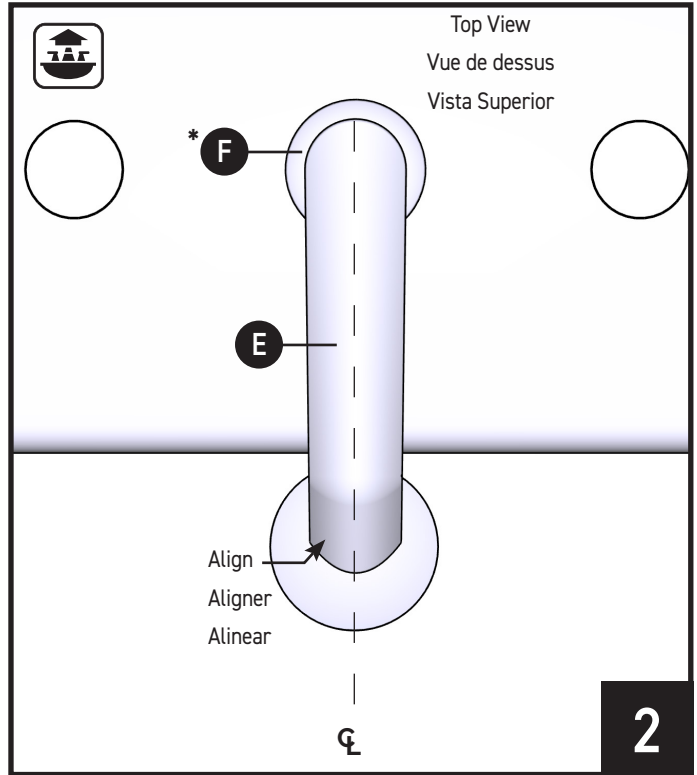

- * Part (F) only needed for those models with flange configuration.
- * La pièce (F) est requise seulement pour les modèles munis d'une bride.
- * La pieza (F) sólo se necesita para los modelos con configuración de brida.

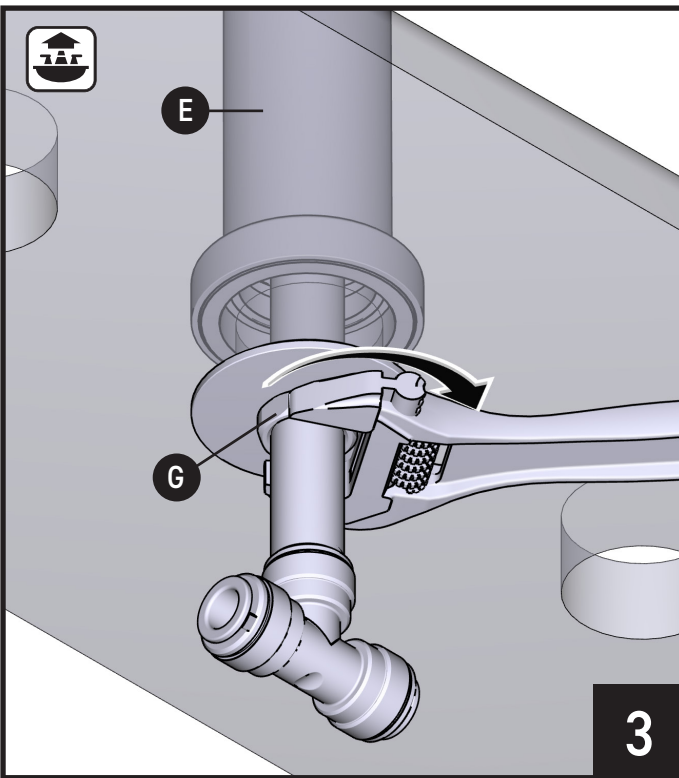

1. Tighten nut of Mounting Hardware (G) with an adjustable wrench.
1. Serrer l'écrou du kit d'attache (G) avec une clé ajustable.
1. Apriete la tuerca de las herramientas de montaje (G) con una llave inglesa.

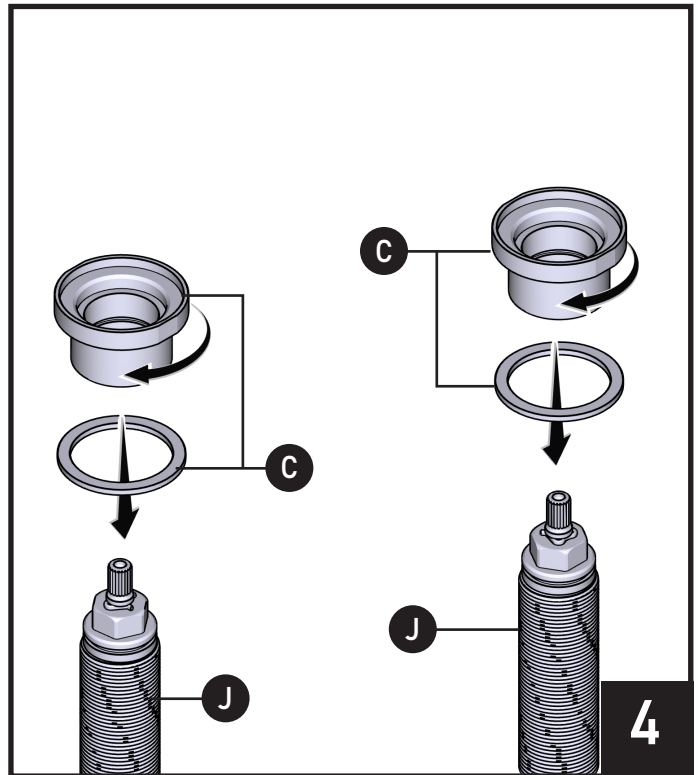

1. Install components of Handle Hub Kits (x2) (C) to the Valve Bodies (x2) (J).
1. Installer les pièces de l'ensemble de moyeu de poignée (x2) (C) sur les Pivots (x2) (J).
1. Instale los componentes de los kits de buje de manija (x2) (C) a las válvulas (x2) (J).

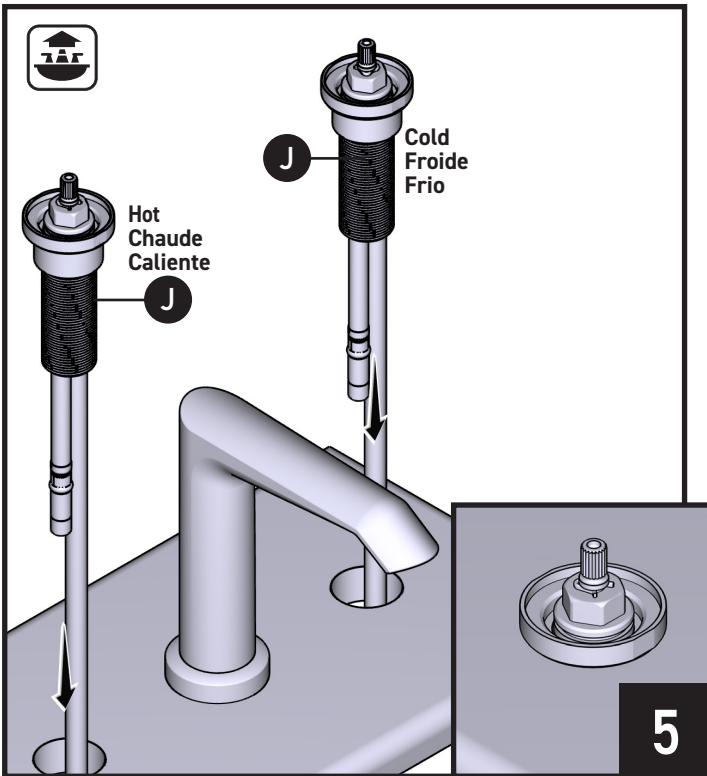

1. Install assembled valve bodies (x2) (J) into sink holes as illustrated.
1. Installer l'assemblage des pivots (x2) (J) dans les ouvertures du lavabo comme illustré.
1. Instale las válvulas ensambladas (x2) (J) en los orificios del fregadero como se ilustra.

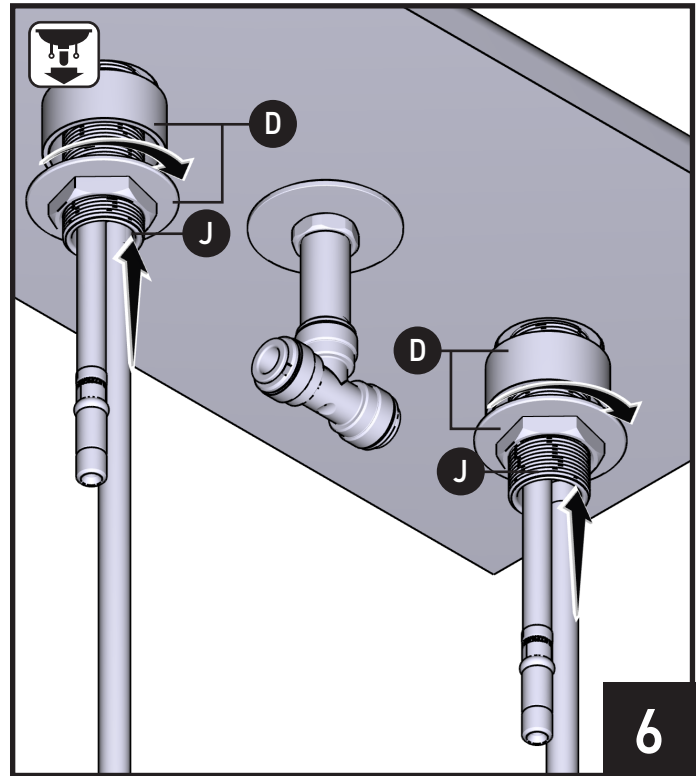

1. Install the attach kits (x2) (D) onto threads of the valve spindle bodies (x2) (J).
1. Installer les kits t'attaches (x2) (D) sur les pivots (x2) (J).
1. Instale los kits de accesorios de montaje a la válvula (x2) (D) en las roscas de ambas válvulas (x2) (J).

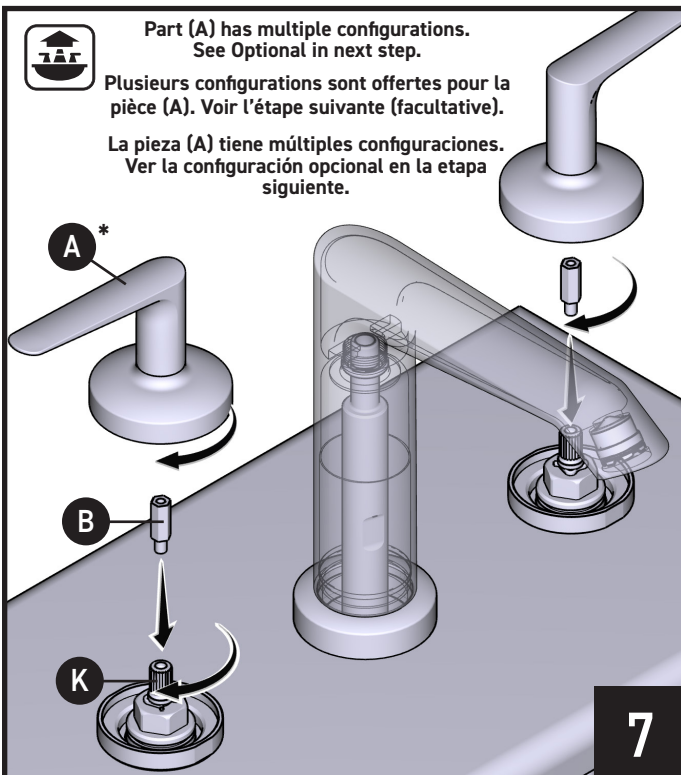

1. Screw cartridge adapter (x2) (B) to cartridge stem (x2) (K). Install Handles (x2) (A)* onto the Cartridge (x2) (K).
1. Visser les adaptateurs de cartouche (x2) (B) aux tiges de cartouche (x2) (K). Installer les poignées (x2) (A)* sur les cartouches (x2) (K).
1. Conecte el adaptador del cartucho (x2) (B) a los ejes del cartucho (x2) (K). Instale las asas (x2) (A)* en los bujes de las manijas (x2) (K).

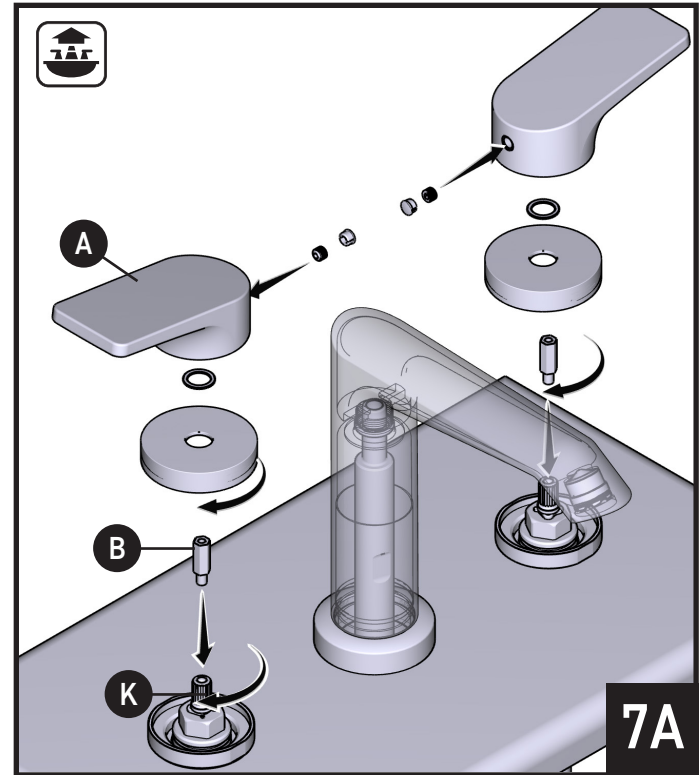

Optional "screw locking" configuration

Configuration de verrouillage de vis (facultative)

Configuración opcional de «bloqueo por tornillo»

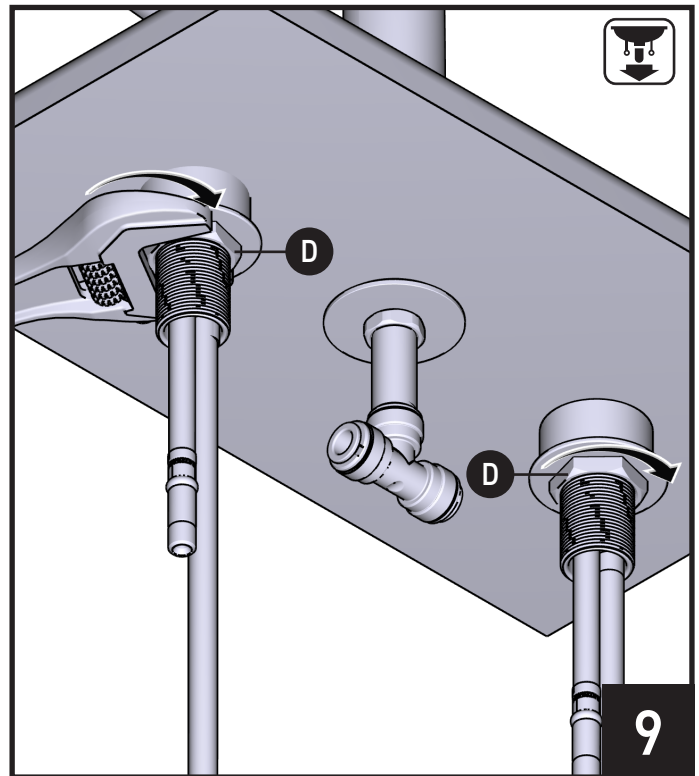
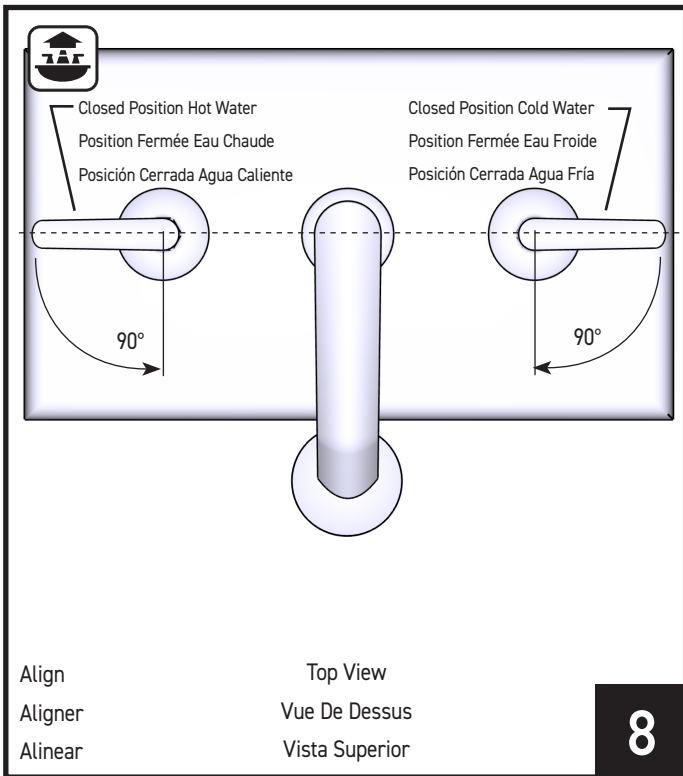

1. Tighten the nut of Valve Body Mounting Hardware (x2) **(D)** with an adjustable wrench as illustrated.
1. Serrer l'écrou du kit d'attache (x2) **(D)** avec une clé ajustable, comme illustré.
1. Apriete con una llave la tuerca de los accesorios de montaje del cuerpo de la válvula (x2) **(D)**, según se ilustra.

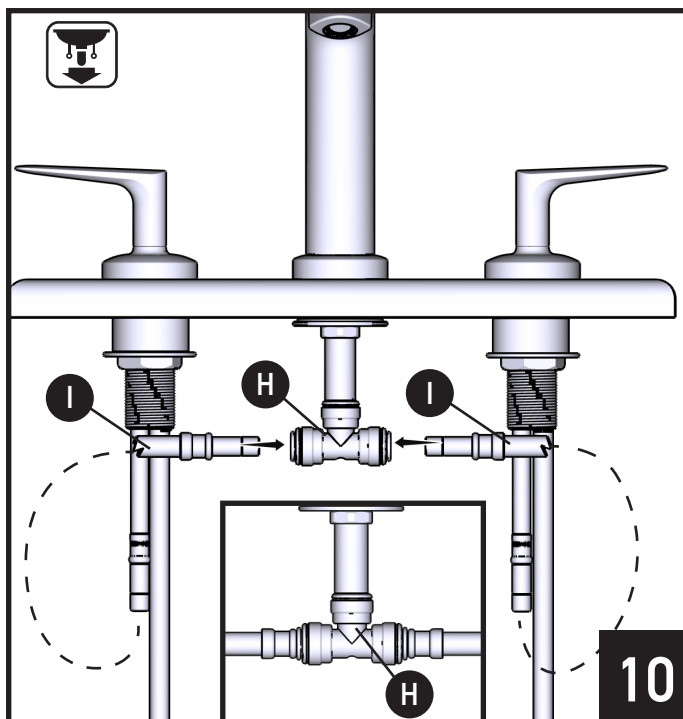

1. Connect Widespread Hose **(I)** from valve bodies into Tee **(H)** as shown. Push in as far as possible for full engagement.
1. Raccorder le boyau de robinet **(I)** des pivots dans le tee **(H)** comme illustré. Enfoncer au maximum pour s'assurer qu'il est bien engagé.
1. Conecte la manguera para llave de lavabo **(I)** desde las válvulas al conector en T **(H)** como se muestra. Empuje hasta el fondo para que embone totalmente.

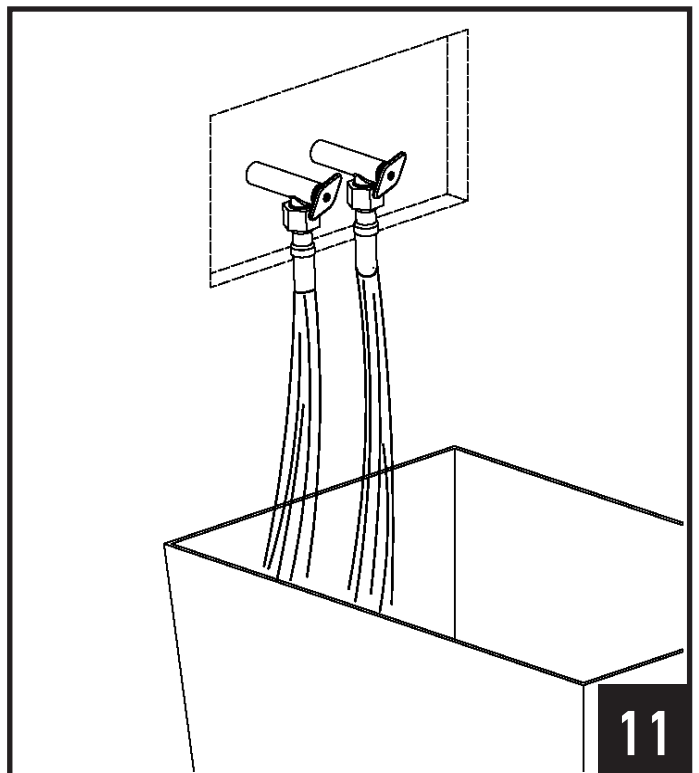

1. Run hot and cold water for 5 seconds.
1. Faire couler l'eau chaude et l'eau froide pendant 5 secondes.
1. Deje correr agua fría y caliente durante 5 segundos.

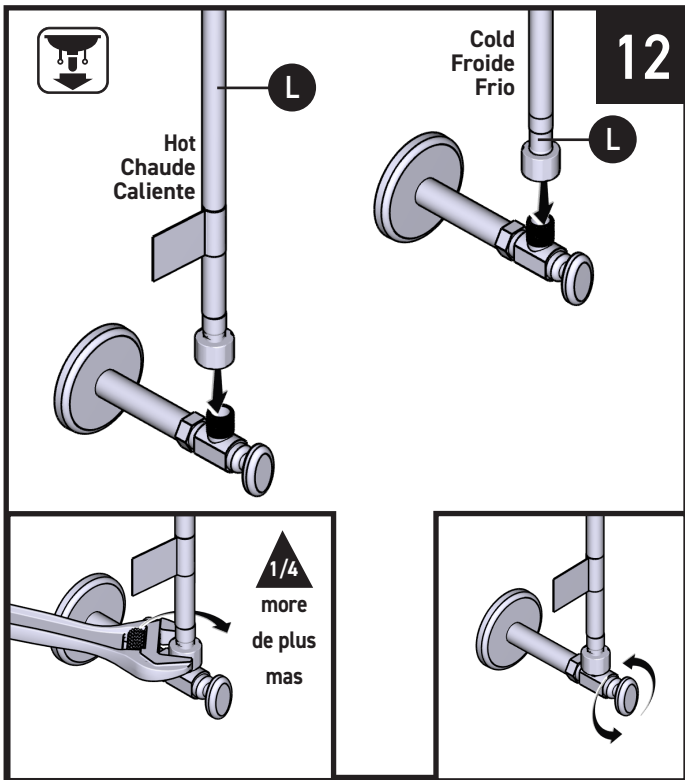

1. Attach hot & cold supply lines (L) to shut off valves. Tighten by hand, then 1/4 turn more with adjustable wrench. Turn on water and check for leaks.
1. Fixer les conduites d'alimentation en eau froide en eau chaude (L) aux valves d'arrêt. Serrer à la main, ensuite 1/4 de tour de plus l'aide d'une clé ajustable. Ouvrir l'eau et vérifier qu'il n'y a aucune fuite.
1. Conecte las líneas de suministro de agua caliente y fría (L) para cerrar las llaves de paso. Apriete con mano, entonces con una llave inglesa 1/4 de vuelta más. Abra la llave del agua y verifique que no haya fugas.

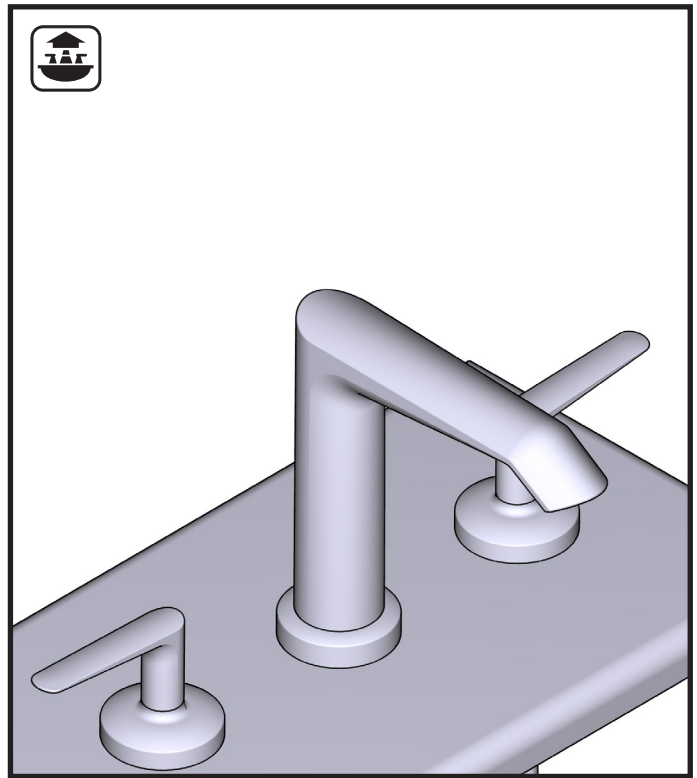

- Installation is complete.
L'installation est terminée.
La instalación está completa.

Riobel®

U.S.A.
HOUSEOFROHL.COM
1-800-777-9762

QUEBEC / WEST CANADA / ATLANTIC CANADA
HOUSEOFROHL.CA
1-866-473-8442

ONTARIO
HOUSEOFROHL.CA
1-888-287-5354

A DISTINCTIVE MEMBER OF THE HOUSE OF ROHL
UN MEMBRE DISTINCTIF DE HOUSE OF ROHL
MIEMBRO DISTINTIVO DE LA FAMILIA HOUSE OF ROHL